

ШАГ 1

ВНИМАНИЕ! Во время каждого шага сборки убедитесь, что все болты и гайки частично завинчены, перед тем, как закрутить их полностью!

Для данного шага понадобятся два человека.

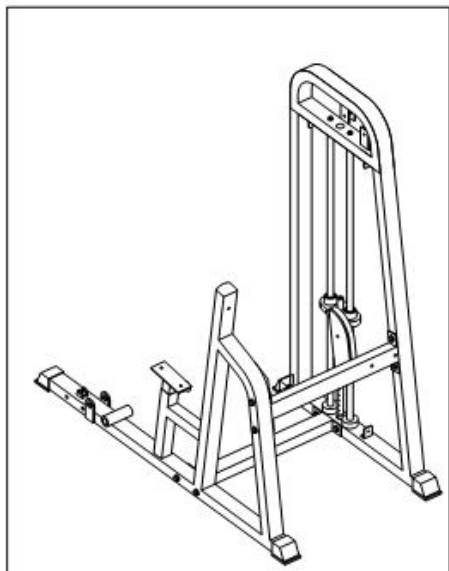

Ниже показан Шаг 1: сборка и готовый результат.

Список запчастей

№	НАИМЕНОВАНИЕ	КОЛ-ВО
A	Боковая весовая рама	1
B	Главная рама	1
1	Колпачок для ножек	4
2	Верхняя поперечина	1
3	Нижняя поперечина	1
a1	Болты 1/2"-13*3 1/2", l=89mm	8
b1	Шайба 1/2"	16
c1	Контргайка 1/2"-13	8

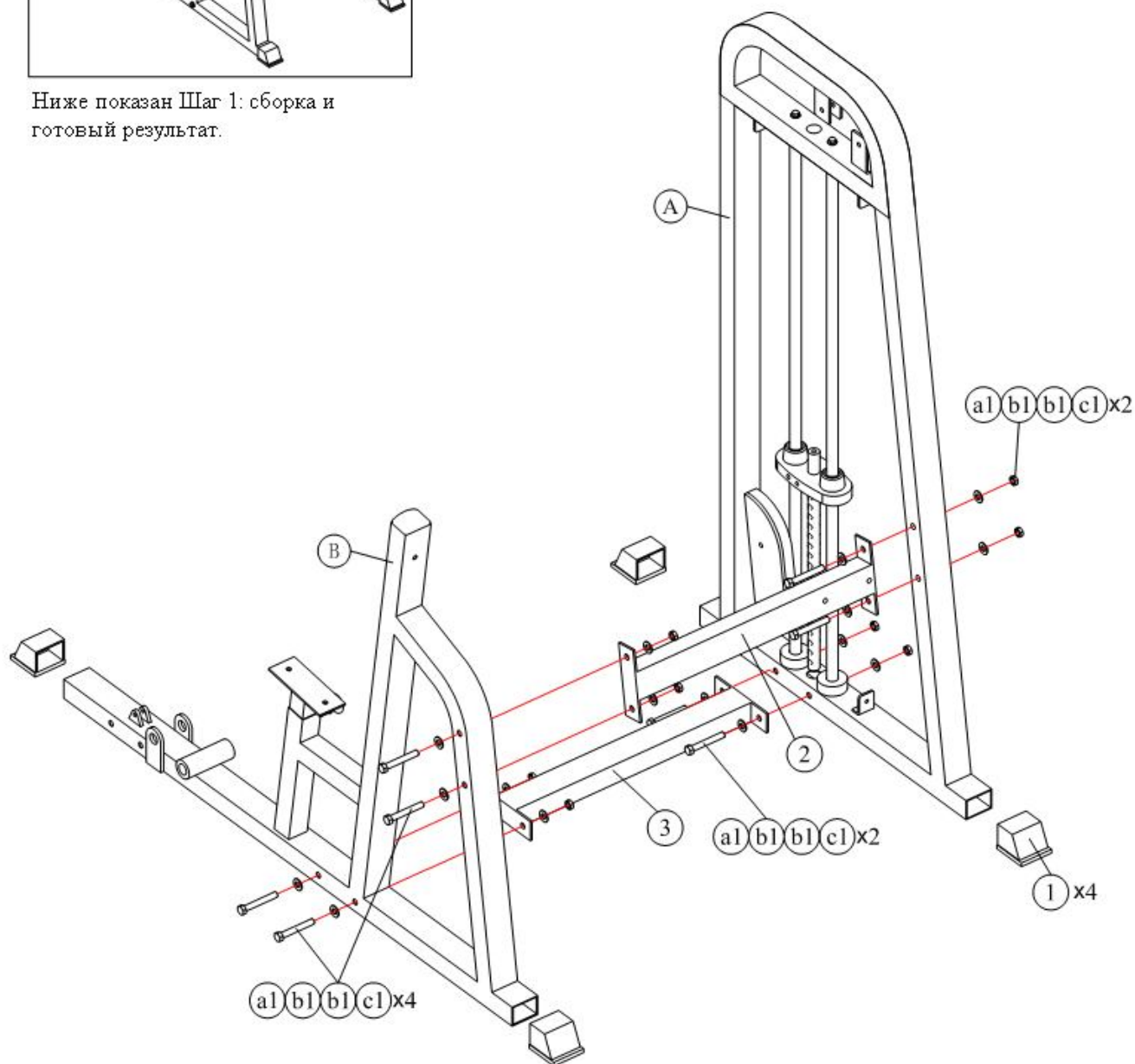

ШАГ 2

ВНИМАНИЕ! Во время каждого шага сборки убедитесь, что все болты и гайки частично закручены, перед тем, как закрутить их полностью!

Для данного шага понадобятся два человека.

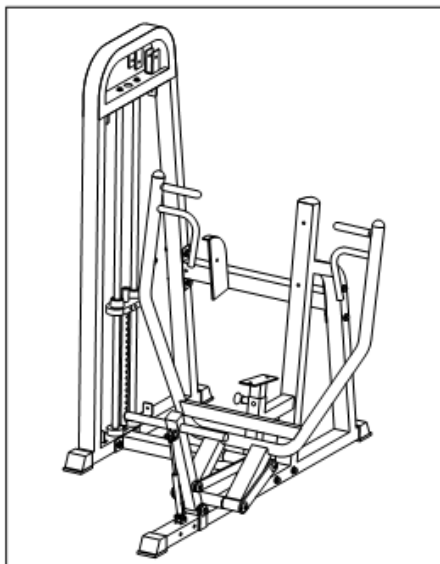

Ниже показан Шаг 2: сборка и готовый результат.

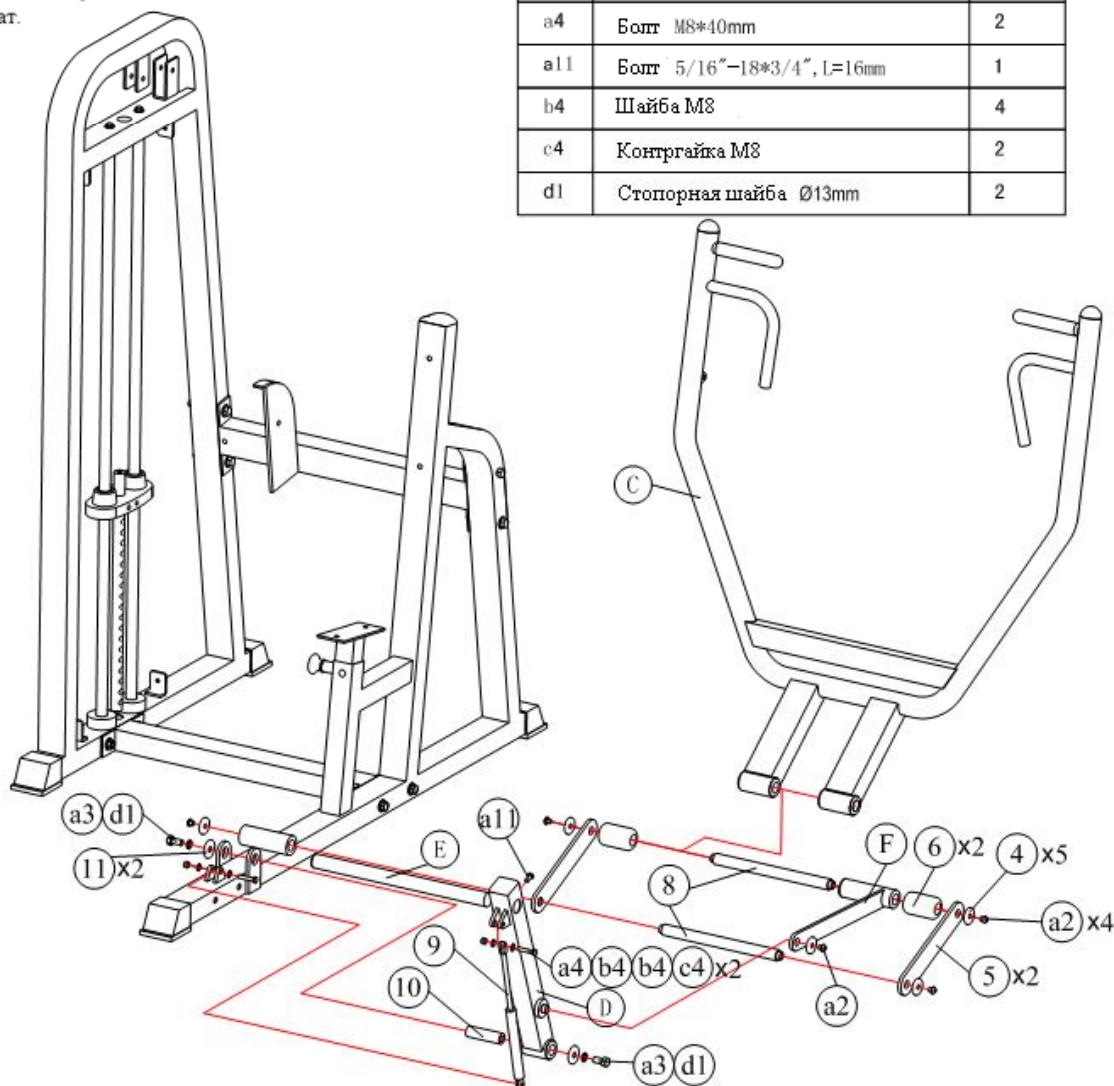

Список запчастей

№	НАИМЕНОВАНИЕ	КОЛ-ВО
C	Рукоять	1
D	Усилитель	1
E	Нижний привод	1
F	Тяга	1
4	Хромированная шайба (Ф35*Ф11*5t)	5
5	Соединитель	2
6	Нейлоновый чехол	2
8	Ось (Ø25*315)	2
9	Пневмостойка (30kg)	1
10	Ось (Ø25*86)	1
11	Хромированная шайба (Ф42*Ф13*4t)	2
a2	Болт 3/8"-16*3/4", L=18mm	5
a3	Болт 1/2"-13*1", L=25mm	2
a4	Болт M8*40mm	2
a11	Болт 5/16"-18*3/4", L=16mm	1
b4	Шайба M8	4
c4	Контргайка M8	2
d1	Стопорная шайба Ø13mm	2

ШАГ 3

ВНИМАНИЕ! Во время каждого шага сборки убедитесь, что все болты и гайки частично завинчены, перед тем, как закрутить их полностью!

Для данного шага понадобятся два человека.

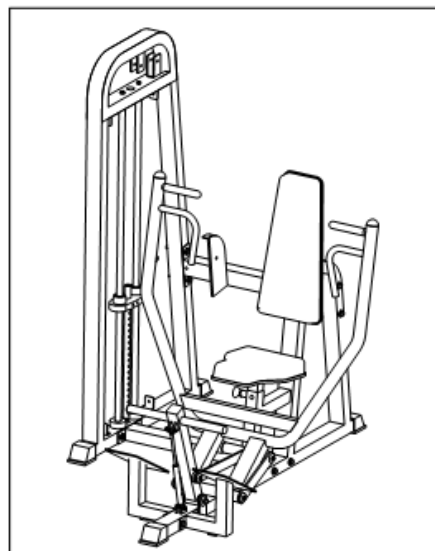

Ниже показан Шаг 3: сборка и готовый результат.

Список запчастей

№	НАИМЕНОВАНИЕ	КОЛ-ВО
12	Спинка	1
13	Сиденье	1
14	Подставка для ног	2
15	Левая труба подставки для ног	1
16	Правая труба подставки для ног	1
a5	Болт 3/8"-16*2 3/4", L=70mm	2
a6	Болт 3/8"-16*1", L=25mm	2
a7	Болт 1/2"-13*3 3/4", L=95mm	2
b1	Шайба 1/2"	4
b2	Шайба 3/8"	4
c1	Контргайка 1/2"-13	2

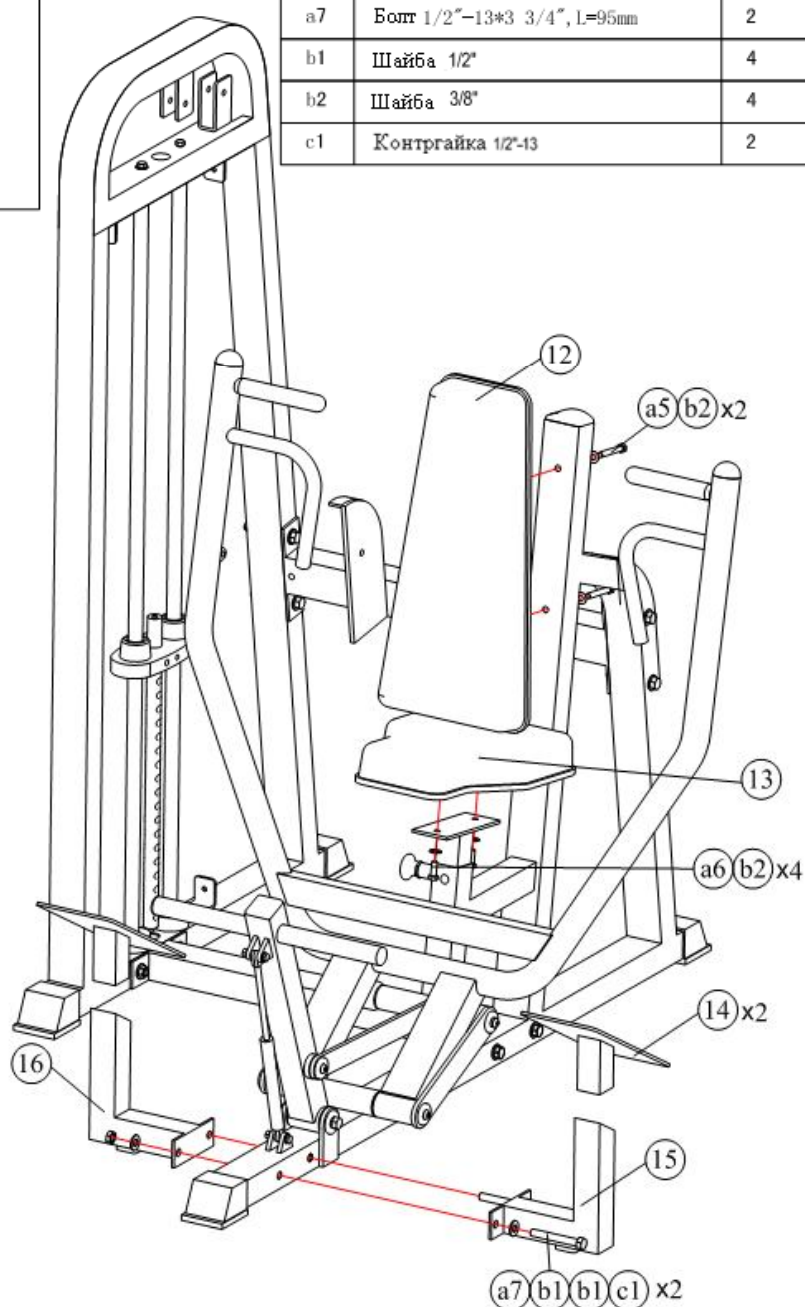

ШАГ 4

ВНИМАНИЕ! Во время каждого шага сборки убедитесь, что все болты и гайки частично завинчены, перед тем, как закрутить их полностью!

Для данного шага понадобятся два человека.

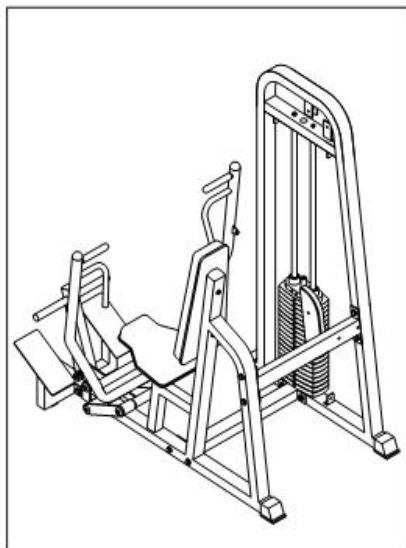

Ниже показан Шаг 4: сборка и готовый результат.

Список запчастей

№	НАИМЕНОВАНИЕ	КОЛ-ВО
G	Верхний груз	1
17	Весовой стек	19
18	Штырь селектора	1
19	Направляющая весового стека(L=1400)	2
20	Резиновая шайба	2
21	Весовая декаль (10-200LBS)	1
a5	Болт 3/8"-16"2 3/4",L=70mm	2
b2	Шайба 3/8"	2

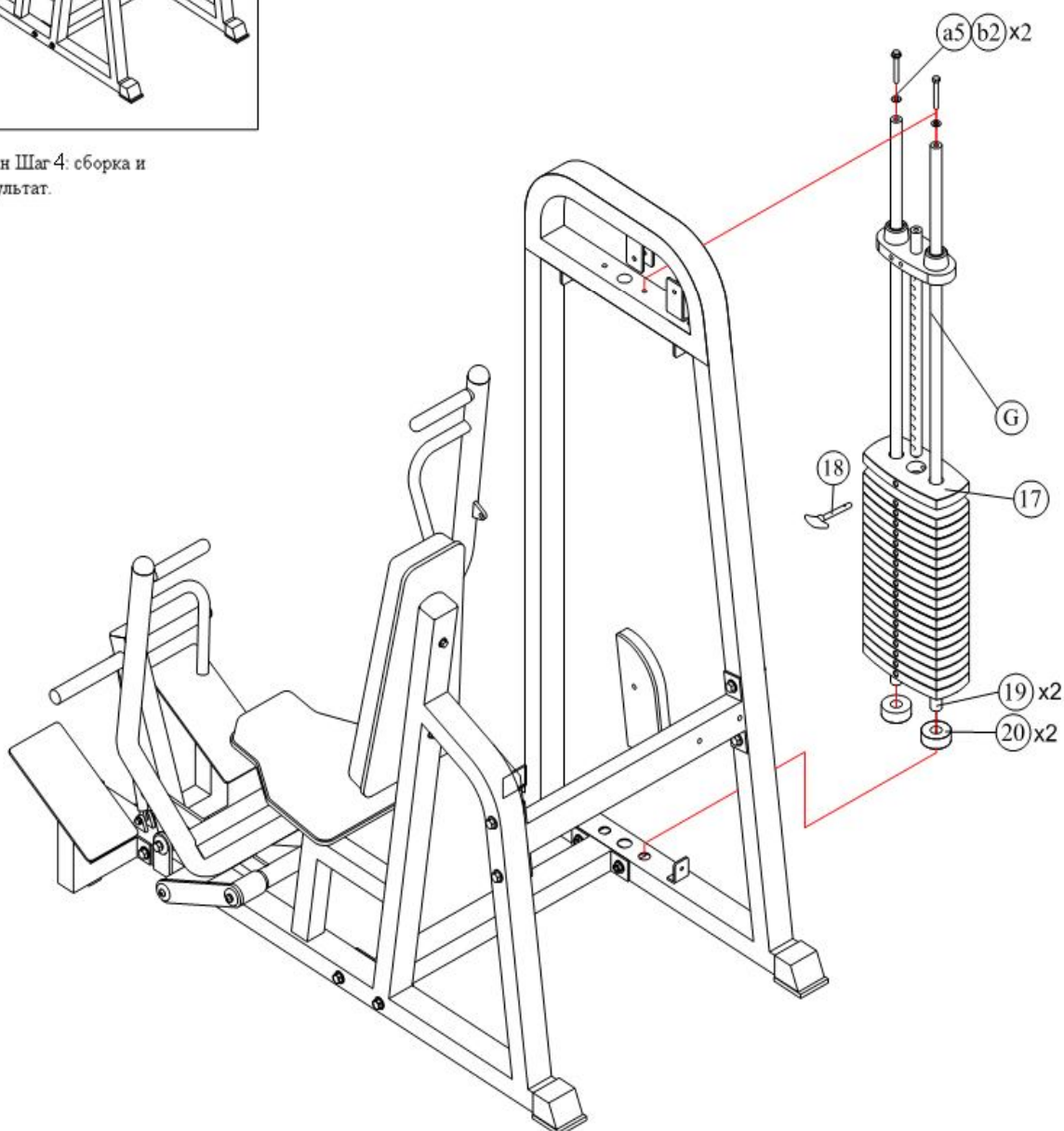
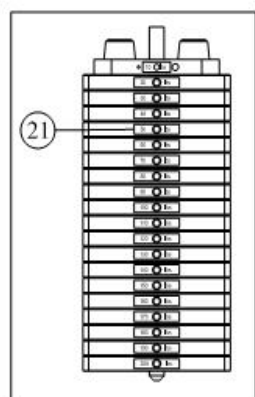

ШАГ 5

ВНИМАНИЕ! Во время каждого шага сборки убедитесь что все болты и гайки частично закручены, перед тем, как закрутить их полностью!

Для данного шага понадобятся два человека.

Список запчастей

№	НАИМЕНОВАНИЕ	КОЛ-ВО
22	Нейлоновый шкив	5
23	Кронштейн фиксатора кабеля	3
a8	Болт 3/8"-16*2", L=50mm	3
a9	Болт 3/8"-16*3 3/4", L=95mm	2
b2	Шайба 3/8"	10
c2	Контргайка 3/8"-16	5
1#		1

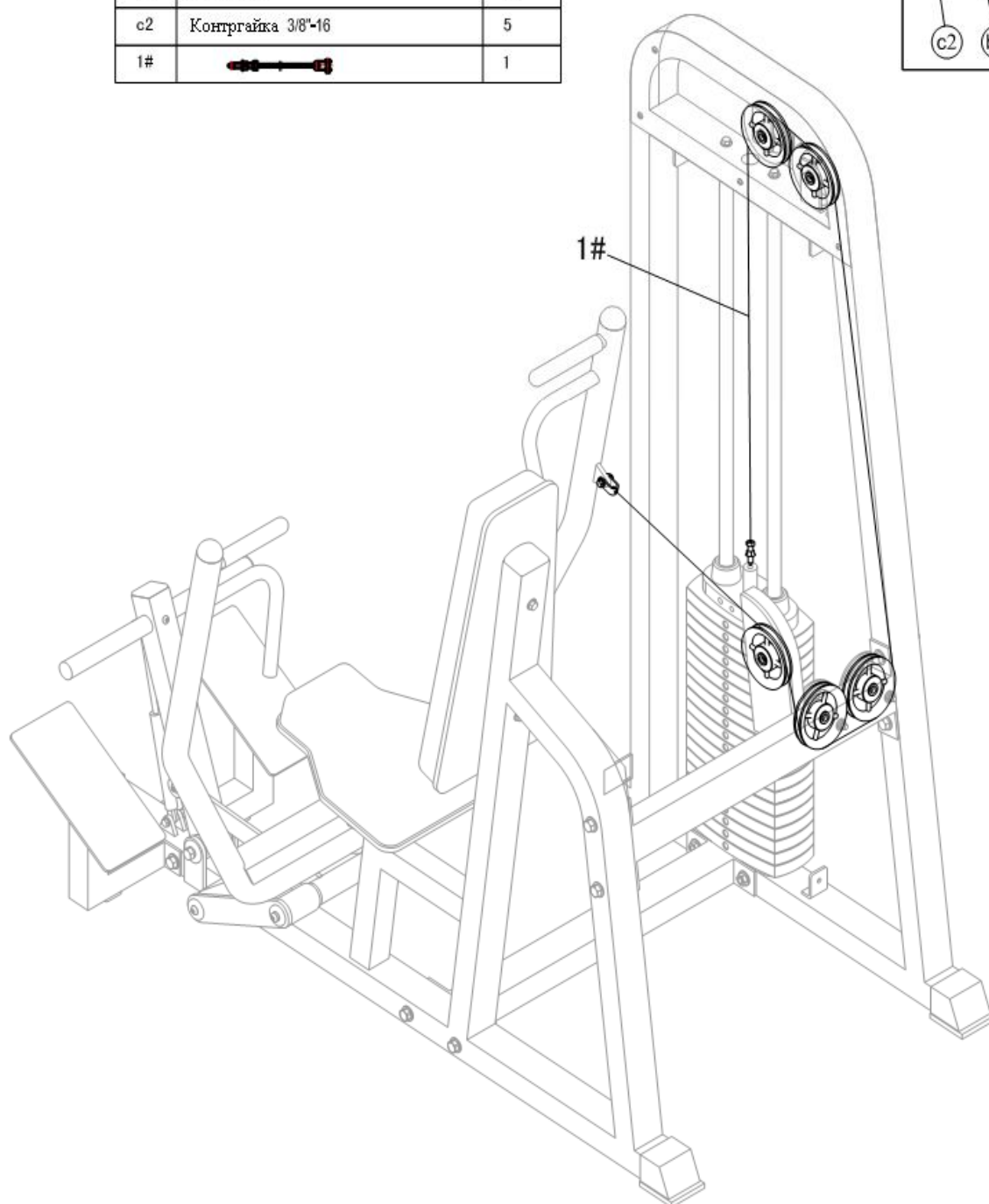
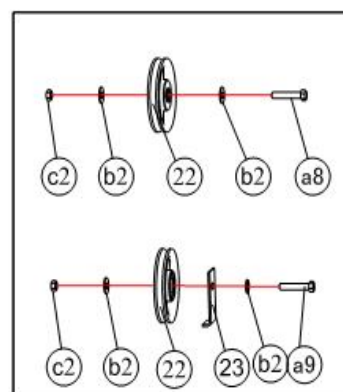

ШАГ 6

ВНИМАНИЕ! Во время каждого шага сборки убедитесь, что все болты и гайки частично завинчены, перед тем, как закрутить их полностью!

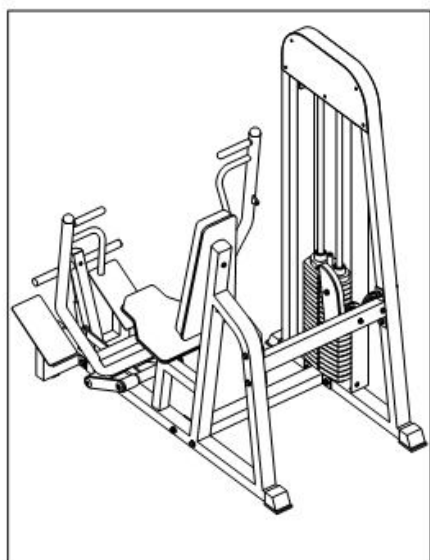

Выше показан шаг 5: сборка и готовый результат

Список запчастей

№	НАИМЕНОВАНИЕ	КОЛ-ВО
24	Кожух рамы весового стека	2
25	Кожух весового стека	1
a10	Болт 1/4"-20*1/4", L=8mm	10
a11	Болт 5/16"-18*3/4", L=16mm	4
b3	Шайба 5/16"	8
c3	Гайка 5/16"-18	4

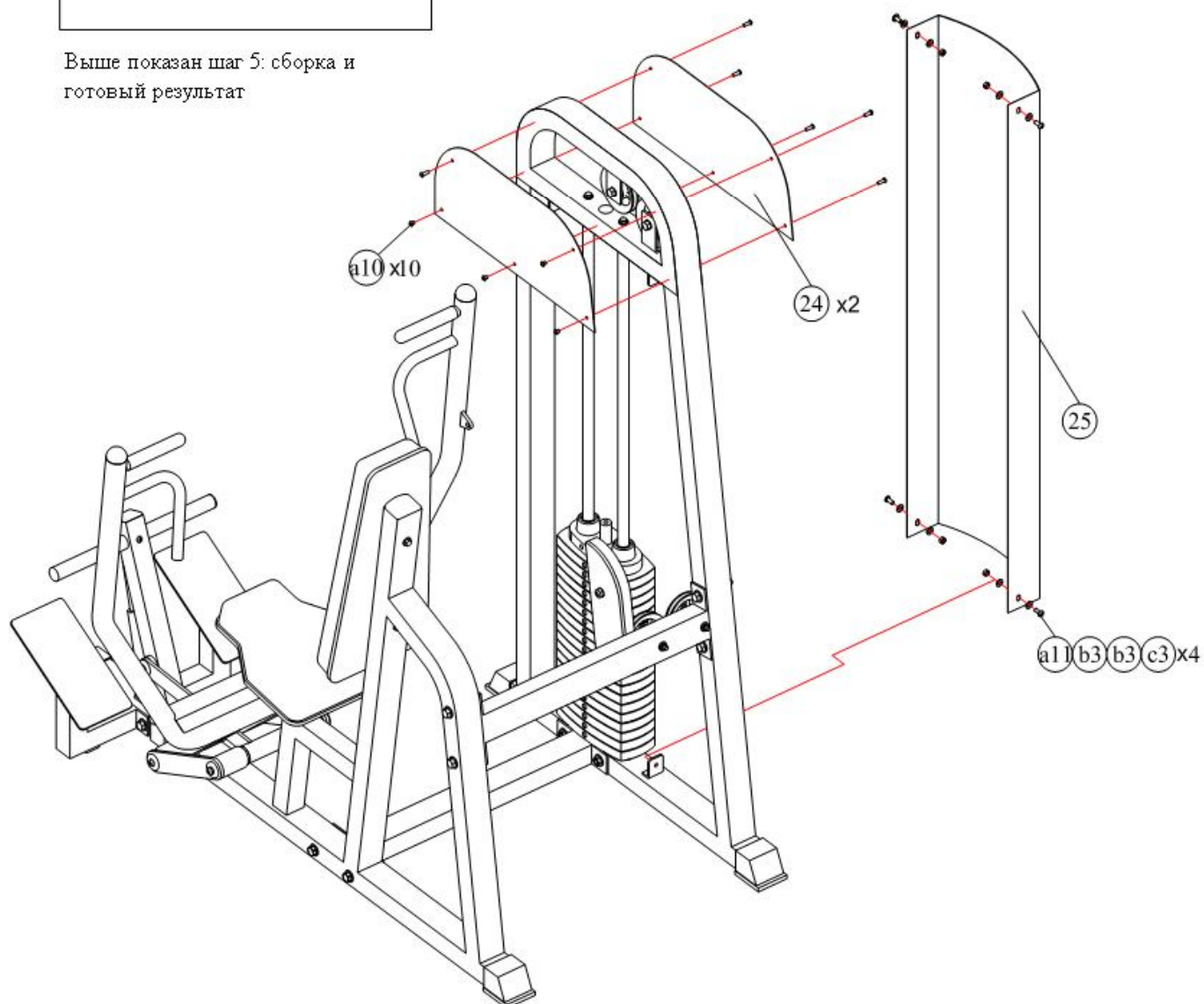

ПРЕДВАРИТЕЛЬНАЯ СБОРКА

Список запчастей

№	НАИМЕНОВАНИЕ	КОЛ-ВО
В	Главная рама	1
С	Рукоять	1
Д	Усилитель	1
Е	Нижний привод	1
Ф	Тяга	1

В. Главная рама

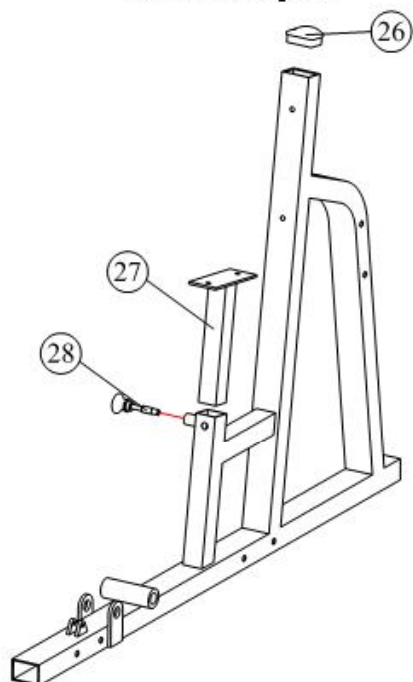

С. Рукоять

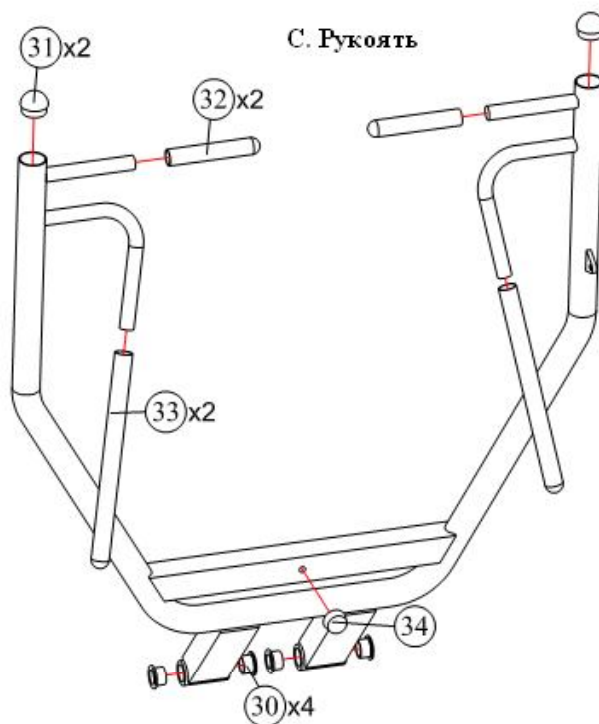

Е. Нижний привод

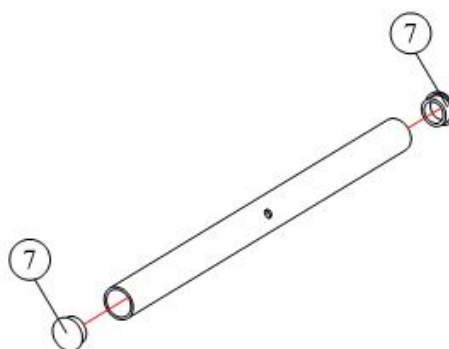

Д. Усилитель

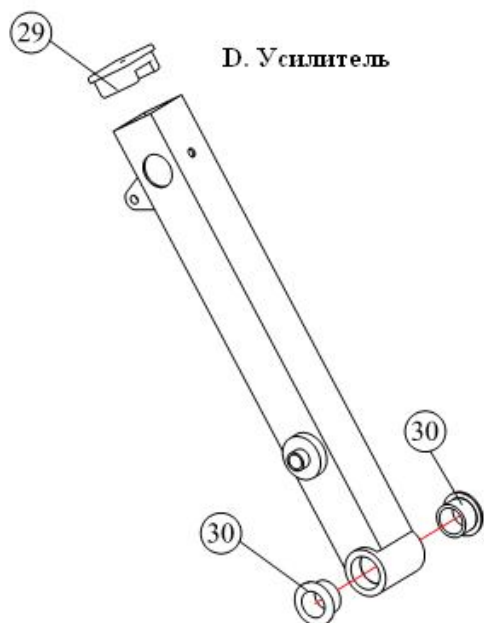

Ф. Тяга

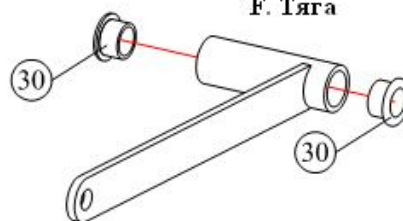

СПИСОК ЗАПЧАСТЕЙ

Список запчастей

№	НАИМЕНОВАНИЕ	КОЛ-ВО
1	Копшачек для ножек 2"x2.75"	4
2	Верхняя поперечная	1
3	Нижняя поперечная	1
4	Хромированная гайка (Ф35*Ф11*5t)	5
5	Соединитель	2
6	Нейлоновый чехол	2
7	Пластиковая чаша (Ø32mm)	2
8	Ось (Ø25*315)	2
9	Пневмостойка (30kg)	1
10	Ось (Ø25*86)	1
11	Хромированная шайба (Ф42*Ф13*4t)	2
12	Спинка	1
13	Сиденье	1
14	Подставка для ног	2
15	Левая труба подставки для ног	1
16	Правая труба подставки для ног	1
17	Весовой стек	19
18	Штырь селектора	1
19	Направляющая весового стека(L=1400)	2
20	Резиновая шайба	2
21	Весовая деколь (10-200LBS)	1
22	Нейлоновый шкив	5
23	Кронштейн фиксатора кабеля	3
24	Кожух рамы весового стека	2
25	Кожух весового стека	1
26	Пластиковая чаша (50×70mm)	1
27	Сборная труба	1
28	Двухтактный штифт (L=72mm)	1
29	Пластиковая чаша 2SQ.	1
30	Втулка из порошк. металла 1 IDx1 1/4 OD	8
31	Пластиковая чаша DIA(Ø48mm)	2
32	Ручка (Ø24*165mm)	2
33	Ручка (Ø24*380mm)	2
34	Резиновый буфер (3/8"-16)	1



Список оборудования

№	НАИМЕНОВАНИЕ	КОЛ-ВО
a1	Болт HHCS, 1/2"-13*3 1/2", L=89mm	8
a2	Болт BHCS, 3/8"-16*3/4", L=18mm	5
a3	Болт HHCS, 1/2"-13*1", L=25mm	2
a4	Болт HHCS, M8*40mm	2
a5	Болт HHCS, 3/8"-16*2 3/4", L=70mm	4
a6	Болт HHCS, 3/8"-16*1", L=25mm	2
a7	Болт HHCS, 1/2"-13*3 3/4", L=95mm	2
a8	Болт HHCS, 3/8"-16*2", L=50mm	3
a9	Болт HHCS, 3/8"-16*3 3/4", L=95mm	2
a10	Болт BHCS, 1/4"-20*1/4", L=8mm	10
a11	Болт BHCS, 5/16"-18*3/4", L=16mm	5
b1	Шайба 1/2"	20
b2	Шайба 3/8"	16
b3	Шайба 5/16"	8
b4	Шайба M8	4
c1	Контргайка 1/2"-13	10
c2	Контргайка 3/8"-16	5
c3	Гайка 5/16"-18	4
c4	Контргайка M8	2
d1	Стопорная шайба Ø13mm	2

Список тросов

№	НАИМЕНОВАНИЕ	КОЛ-ВО
1#		1

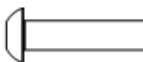
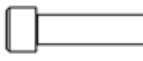
Описание оборудования

	BHCS-БОЛТ С ЗАКРУГЛЕННОЙ ГОЛОВКОЙ
	SHCS-БОЛТ С ГОЛОВКОЙ С УГЛУБЛЕНИЕМ
	FHCS-БОЛТ С ПЛОСКОЙ ГОЛОВКОЙ
	HHCS-БОЛТ С ШЕСТИГРАННОЙ ГОЛОВКОЙ