

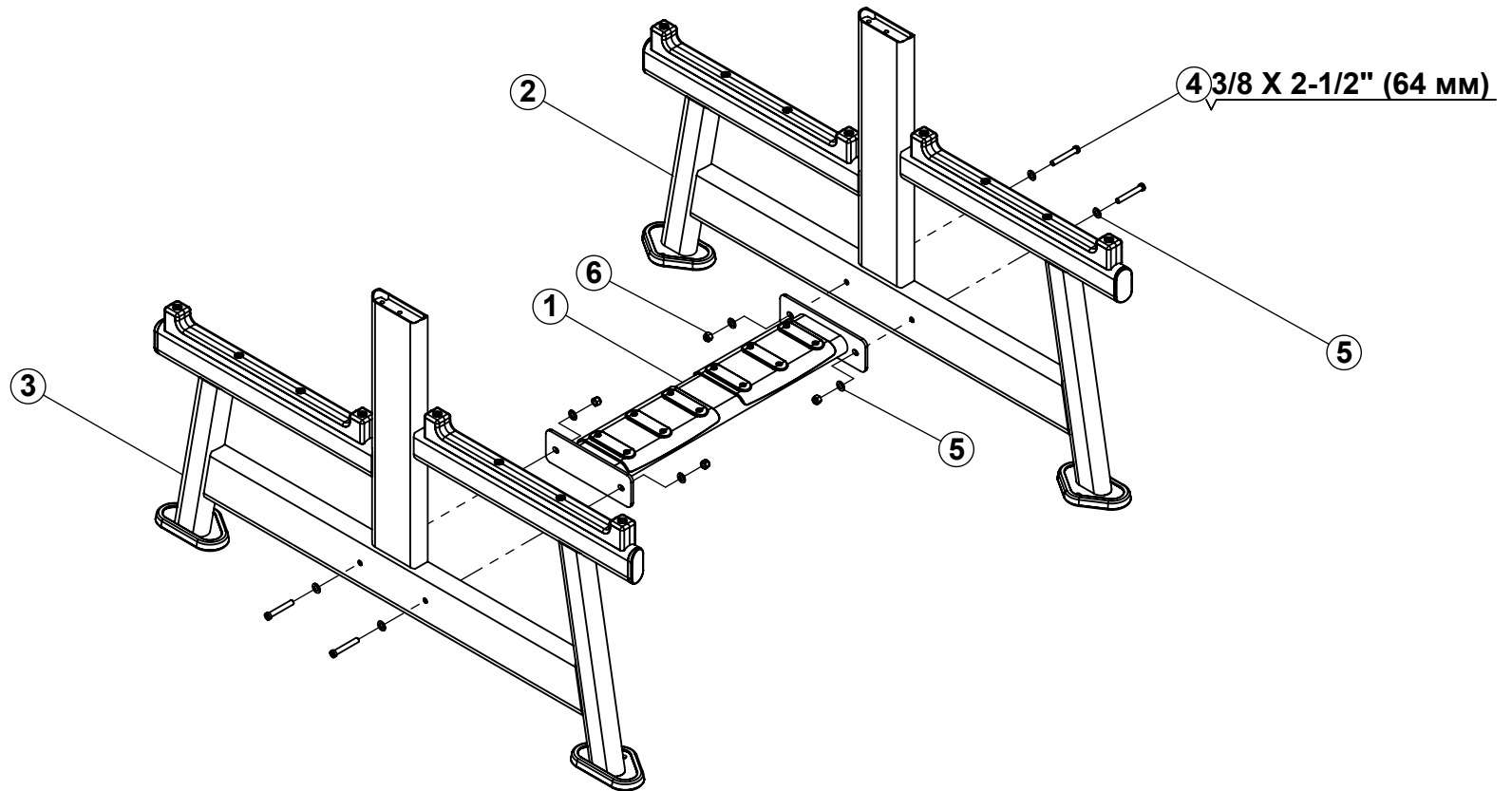

СКАМЬЯ СКОТТА

Руководство по сборке

НОМЕР	КОЛ-ВО	КОД ДЕТАЛИ	ОПИСАНИЕ
1	1	53121РА-А	ПОПЕРЕЧНАЯ ОПОРА
2	1	53124РА-В	ЛЕВАЯ РАМА
3	1	53129РА-В	ПРАВАЯ РАМА
4	4	2005409	БОЛТ С ВНУТРЕННИМ ШЕСТИГРАННИКОМ 3/8-16 X 2-1/2" (64 мм)
5	16	2001101	ПЛОСКАЯ ШАЙБА 3/8, SAE СТ ЦИНК
6	4	2001201	СТЯГИВАЮЩАЯ ГАЙКА 3/8-16 СТ ЦИНК
7	1	53131РА-А	ОПОРА ДЛЯ ПОДУШКИ
8	4	2006409	БОЛТ С ВНУТРЕННИМ ШЕСТИГРАННИКОМ 3/8-16 X 2-1/2" (64 мм) БЕЗ ГАЙКИ
9	1	5317301-А	ПОДУШКА
10	4	2006405	БОЛТ С ВНУТРЕННИМ ШЕСТИГРАННИКОМ 3/8-16 X 1-1/2" (38 мм) БЕЗ ГАЙКИ



- **Плотно затяните все болты.**

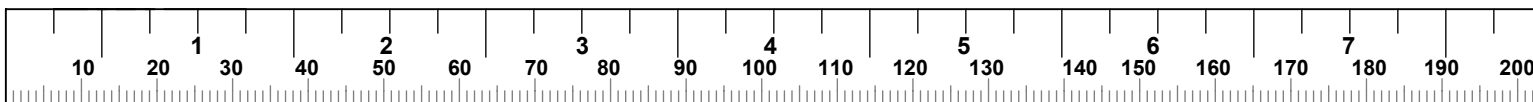

ШАГ 2

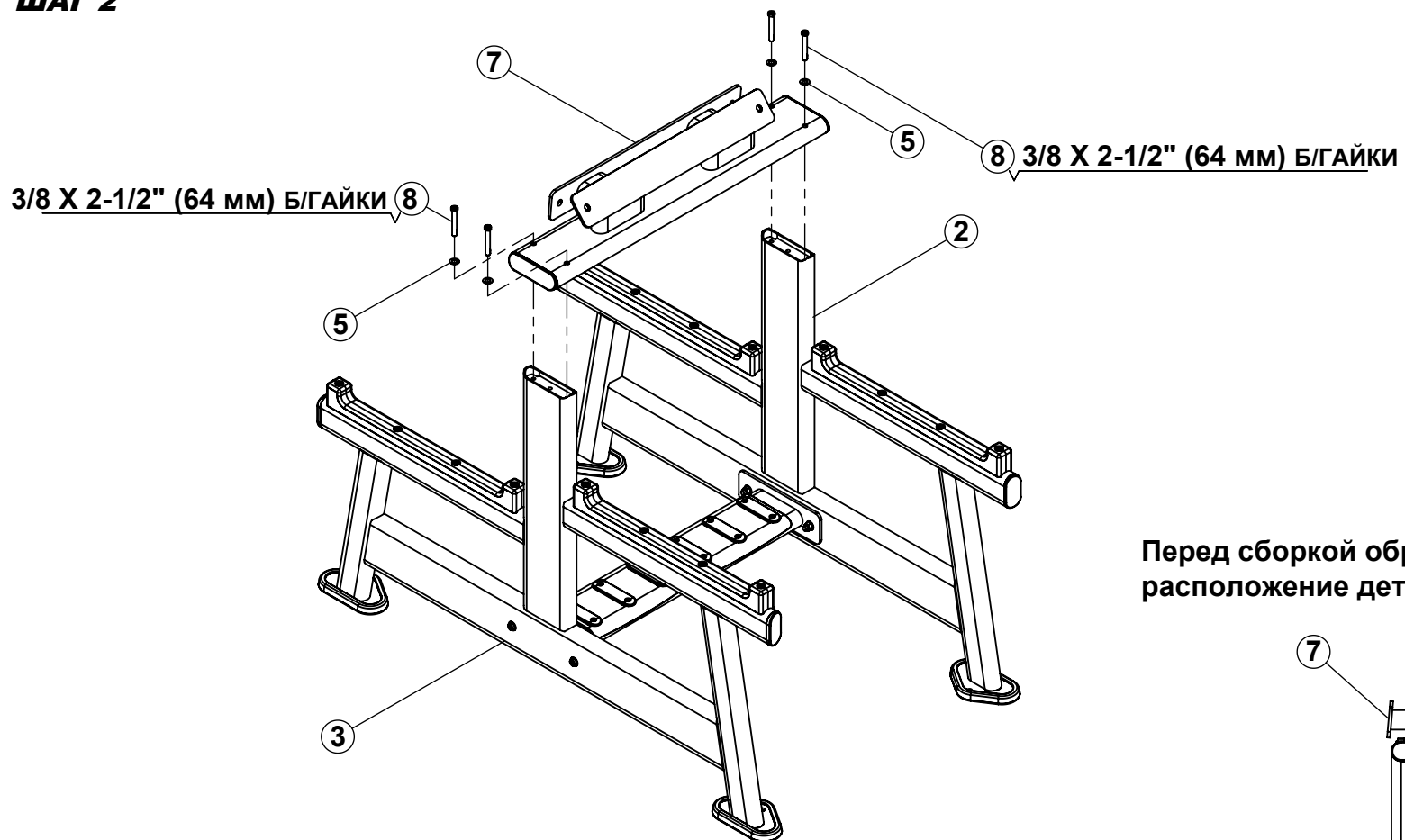

Перед сборкой обратите внимание на расположение детали под номером 7

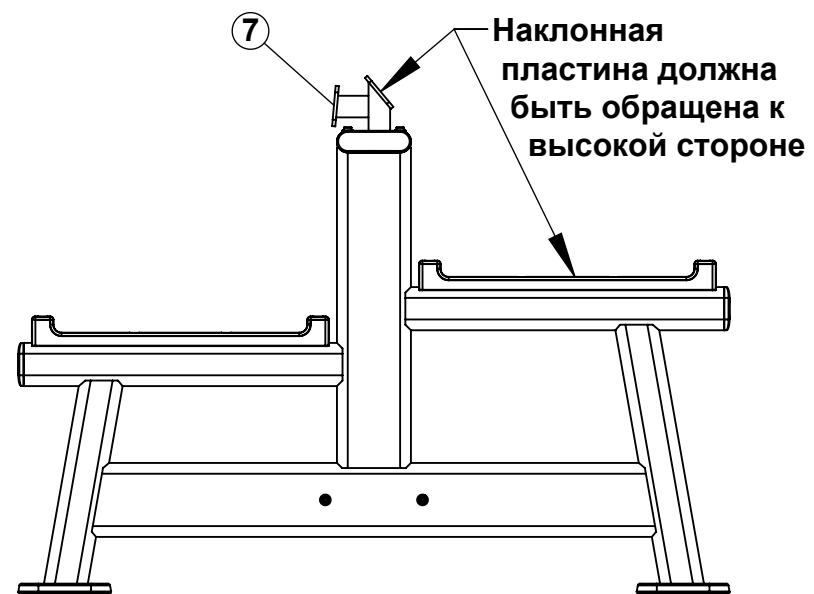

ВИД СБОКУ

- Плотно затяните все болты.

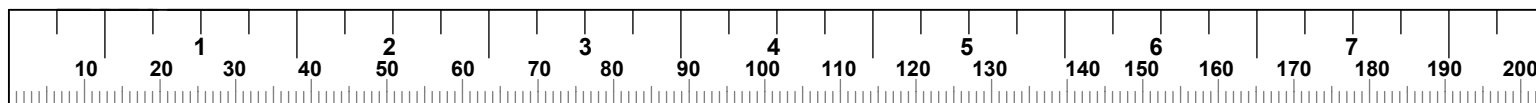

ШАГ 3

3/8 X 1-1/2" (38 мм) Б/ГАЙКИ 10
С двух сторон

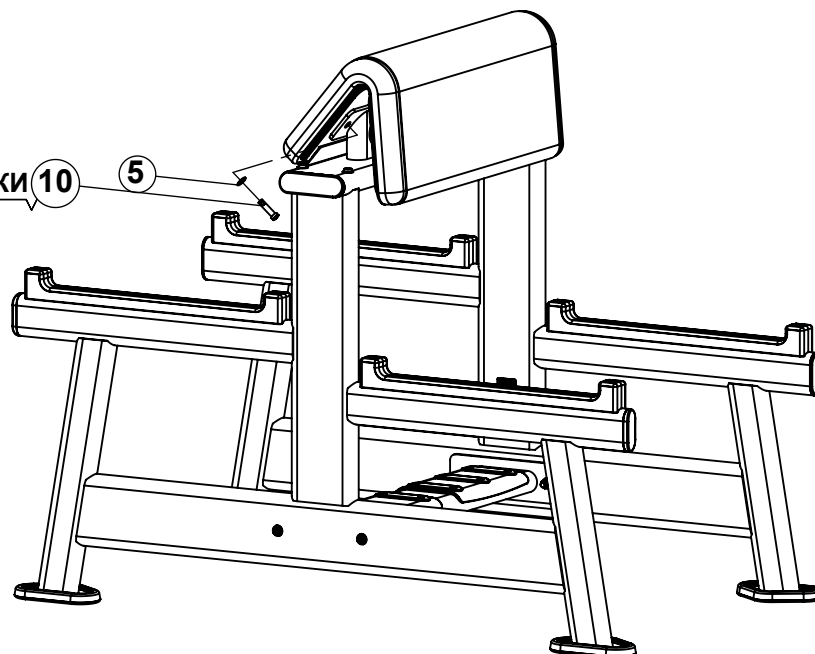

3/8 X 1-1/2" (38 мм) Б/ГАЙКИ 10
С двух сторон

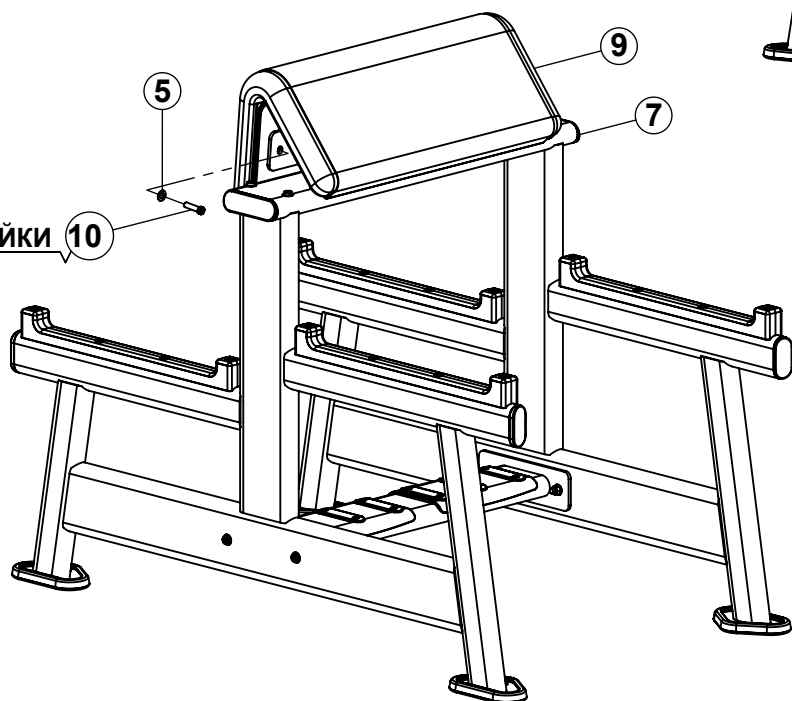

- Плотно затяните все болты.
- Надежно зафиксируйте скамью на полу, используя отверстия для крепления.
ПРИМЕЧАНИЕ: проконсультируйтесь со специалистом перед непосредственной установкой тренажера.

